

**SIARR**

# NOTICE DE MONTAGE

# 5408

## PREPARATION

\* Enlever les 2 vis sous le pare-chocs pour faciliter le montage.

## MONTAGE

- \* Fixer le bras droit B sur le longeron droit aux points V et X avec les ensembles visserie V et X.
- \* Fixer le bras gauche C sur le longeron gauche aux points V et X avec les ensembles visserie V et X.
- \* Fixer la traverse d'attelage A aux bras droit et gauche aux points W et Y avec les ensembles visserie W et Y (intercaler, si nécessaire, les contre-plaques entre le bras B et la traverse A).
- \* Mettre la tête D sur la traverse A aux points Z avec l'ensemble visserie Z.
- \* Fixer la rotule sur la tête D aux points U avec l'ensemble visserie U.

## FINITION

- \* Serrer l'ensemble de la visserie aux couples indiqués ci-dessous.
- \* Remonter les 2 vis fixant le pare-chocs.

## BLOC VISSERIE

**W** 2 vis HM10x35  
2 rondelles CS10  
2 rondelles plates 10-27  
2 écrous HM10

**V** 2 vis HM10x25  
2 rondelles CS10  
2 rondelles plates 10-27

**X** 4 vis HM10x25  
4 rondelles CS10  
4 rondelles plates 10-27  
4 écrous cage M10

**Y** 2 vis HM10x25  
2 rondelles CS10  
2 rondelles plates 10-27

**Z** 2 vis HM12x60  
2 rondelles CS12  
2 écrous HM12

Coller l'étiquette à l'endroit indiqué.

<b>SIARR</b>	
N°	D
Type	S
Réf.	

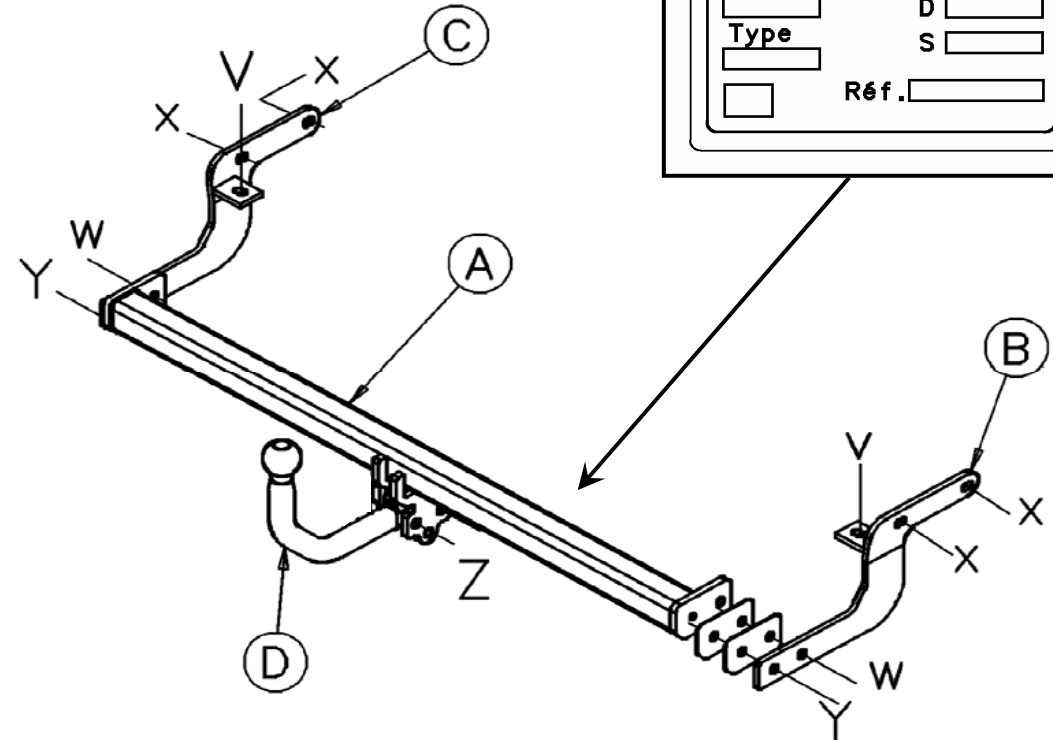

Type	Homologation de Type n°	Poids Total maxi autorisé	Poids Total remorquable	Charge verticale maxi	Valeur D
SI053					
Attelage pour Peugeot 207 SW (RLD)	e24*94/20*00*0084	1 758 kg	1 150 kg	46 kg	6,82 kN

**NOTA :** Schéma électrique à l'intérieur de nos faisceaux universels ou personnalisés.

### COUPLES DE SERRAGE :

M16	AC8.8	19,5daNm	M12	AC10.9	11,4daNm	M8	AC8.8	2,3daNm
M16	AC10.9	27,5daNm	M10	AC8.8	4,7daNm	M8	AC10.9	3,3daNm
M12	AC8.8	8,1daNm	M10	AC10.9	6,7daNm			

### ATTENTION : (pour connaître les caractéristiques d'utilisation consulter la carte grise)

Installé suivant nos recommandations, cet attelage vous donnera entière satisfaction.  
Nous dégageons toute responsabilité en cas de transformation ou d'utilisation illicite de celui-ci.